

Kort over OF-Frølundede Fed

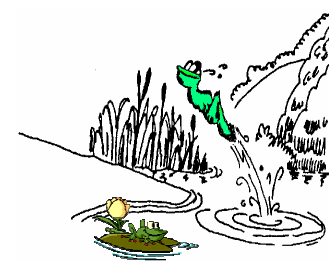
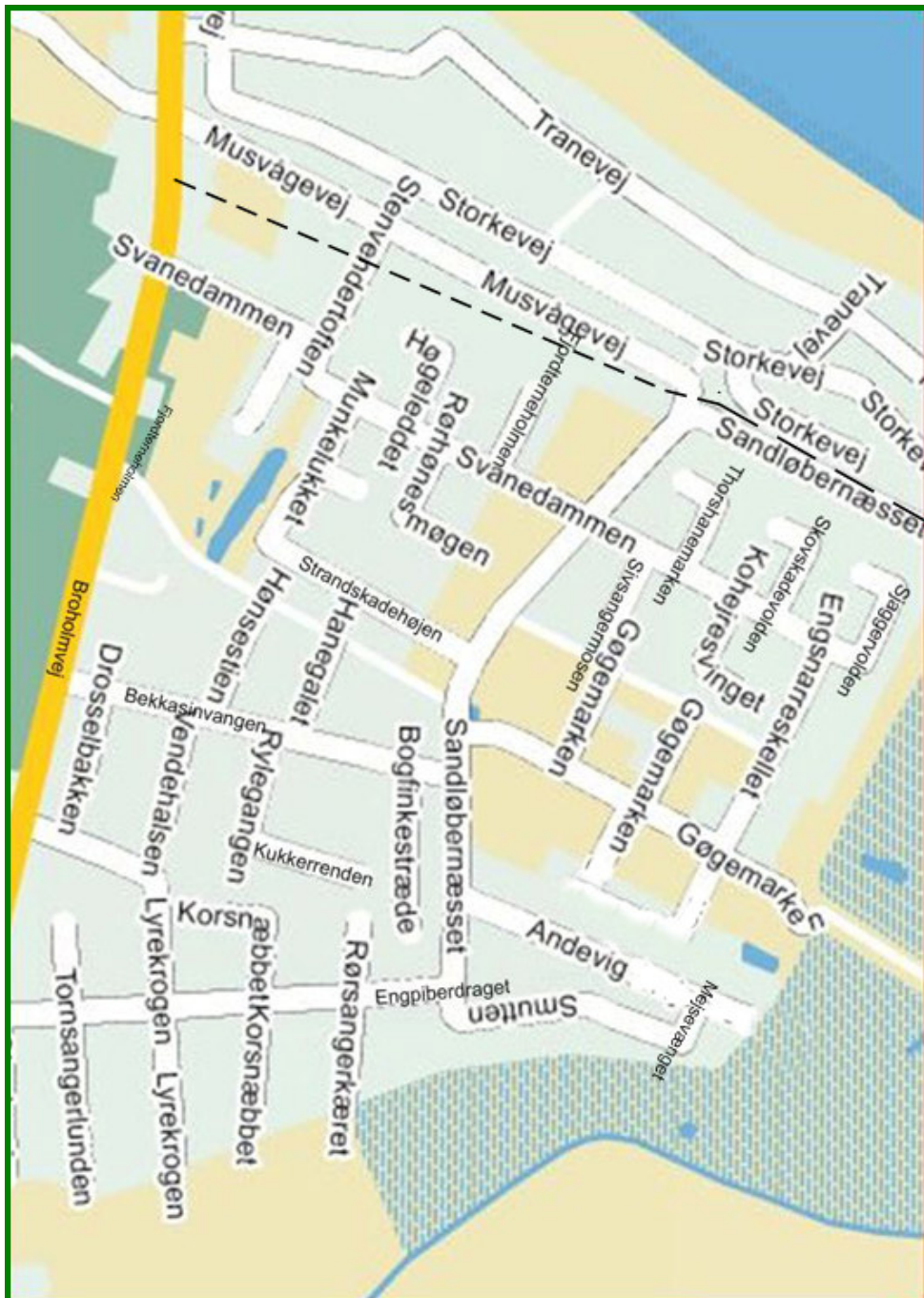

FRØLUNDE FED

2008

Velkommen til medlemmerne



Indholdsfortegnelse:

Side	Tekst
1	Forside
3	Bestyrelsen byder Velkommen
4	Deklarationen for området
7	Renovation
8	Ordensregler
10	Fartbegrænsning
10	Boldspil
11	Postkasser og vejnummer
11	Flytning
12	Bål afbrænding
12	Byggetilladelser
13	Vandregulativ for OF-Frølund
19	Undgå frostskafer
20	Kort over området

Bestyrelsen informerer

Det skal bemærkes at Vedtægter for OF ikke er indlagt, men de forefindes på OF's hjemmeside www.of-fritid.dk

Kontakt til OF-Frølund:

Da bestyrelsen består af næsten helt almindelige mennesker, har vi også familie samt hus og have, der skal passes. Adresser på bestyrelsesmedlemmer kan du altid finde i udhængsskabene. Vi skal derfor bede jer om at henvende jer i klubhuset mellem Kl. 10-11 om søndagen (1. april - 1. oktober) eller ringe på tlf. nr. 58 38 29 29 til klubhuset i samme tidsrum. Med mindre det er noget der er **yderst** vigtigt. Det skal bemærkes at der kan lægges en besked på telefonsvarer, som aflyttes jævnlige.

E-mail: of-frolunde@mail.dk
Hjemmeside: www.of-frolunde.dk
(her finder du også kontakterne til bestyrelsen)

Luk for vandet i god tid inden frosten sætter ind

Vandinstallationen til og med stophanen er foreningens ejendom og den hæfter lokalforeningen for. Du hæfter fra stophanen og videre ind på grunden. d.v.s. at det er dit ansvar, at vandstanderen tømmes for vand inden frosten sætter ind. Hvis du har indlagt vand i huset, skal alle rør og vandvarmere tømmes. Tøm også toilettet og kom en sjat kølervæske i cisternen og vandlås.

Fremgangsmåden er følgende:

1. Luk for stophanen fig.1 Drej T nøglen højre om
2. a. Er der kun selve vandstanderen på grunden skal, vandhanen fig. 3 åbnes
b. Er der indlagt vand i huset holdes hanen fig.3 lukket, Evt. vandvarmer tømmes. Aftapningen sidder ved sikkerhedsventilen. Åben samtlige blandingsbatterier så går det stærkere. Luk aftapningen til beholderen. Luk samtlige haner, undtaget det blandingsbatteri der ligger længst væk fig.4 fra hvor dit vand kommer ind i huset.
3. Fjern messingmuffen fra fig.2 (under muffen finder du en cykelventil) Pump med en to hånds cykelpumpe (eller en lille kompressor) Indtil der ikke kommer mere vand ud af hanen i huset fig.4
4. Luk for hanen i huset. Åben for hanen på standeren fig.3 og pump en gang til. Lad hanen stå åben.

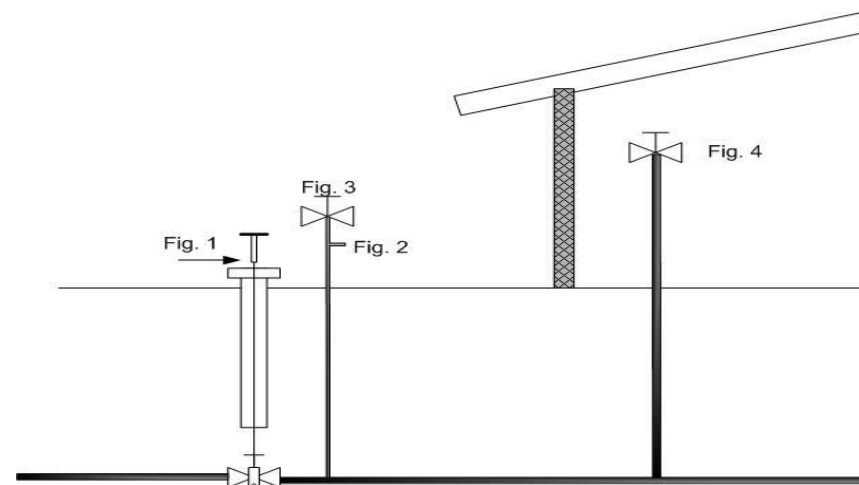

10.2. Hvis vandspild som ovenfor nævnt foregår frar ledning uden måler, kan forbruget forlanges betalt af ejendommens andelshaver ud over det almindelige driftsbidrag.

Forbruget vil i så fald blive fastsat ved vandforsyningens skøn efter forhandling med andelshaveren.

11. Brug af vand fra brandhaner

Bortset fra brand- og andre nødstilfælde må der ikke uden forud indhentet tilladelse fra vandforsyningen bruges vand fra brandhaner.

12. Eftersyn af vandinstallationer og oplysningspligt.

12.1. For at kunne kontrollere forbruget og efterse, at vandinstallationer holdes i god og forskriftsmæssig stand, og at der ikke finder vandspild sted, skal vandforsyningens personale - mod forevisning af legitimation - have adgang uden retskendelse til ethvert sted på ejendommen, hvor der findes vandinstallationer.

Andelshaveren skal om fornødent skaffe adgang.

12.2. Enhver andelshaver eller bruger af en ejendom, hvori vand er indlagt, skal på forlangende give vandforsyningen alle oplysninger om vandets anvendelse og om forbrugets størrelse.

13 Driftbidrag.

13.1. For alt vandforbrug fra vandforsyningens ledningsnet, bortset fra vand til brandslukningsformål, betales driftbidrag, Driftbidraget fastsættes af vandforsyningen og indgår som en del af lokalkontingentet.

Byrådet skal godkende driftbidraget, der bekendtgøres for andelshaverne af vandforsyningen

Velkommen!

Med dette lille hæfte vil bestyrelsen byde alle nye medlemmer velkommen til OF Frølunde Fed. Et sted der er præget af ro og orden, hvor man kan slappe af og nyde de skønne omgivelser, gå nogle dejlige ture eller bare nyde det på grunden.

Dette hæfte kan bruges som et opslagsværk til at få noget at vide om foreningen, samt at få praktiske oplysninger om de regler og vilkår, der er gældende for området

Bestyrelsen og festudvalget arrangerer i årets løb forskellige fester og lignende. Vi vil opfordre dig og din familie til at delta-ge.

Jo flere vi er jo morsommere bliver det, og man lærer altid nogle nye at kende, som man kan hygge sig med.

Har du problemer eller noget du gerne vil have yderligere oplysninger om, så henvend dig til et bestyrelses medlem.
jvf. side 2

Historie

Vores område blev byggemodnet af flere gange. Vi startede i år 1966, hvor de første medlemmer hyggede sig i petroleumslampens skær om aftenen. Husene skød op på sandgrund, hvor i sin tid Harald Blåtand har sejlet op til Trelleborg. Dengang kunne der ikke gro meget, men med tilført jord, venskab og sammenhold, blomstrede den fælles opbygningsproces til det vi har i dag, hvor vi stadig kommer hinanden ved i fællesskabet interesse. En ny nabo er en god ven du ikke kender.

Velkommen til lokalafdelingen OF-Frølunde

Bestyrelsen

Deklaration for OF-Frølund

§1 Arealets udnyttelse. Arealet skal udnyttes i overensstemmelse med grundejerforeningen O.F.s formål og vedtægter og efter de planer, der er godkendt af Slagelse Kommune.

§2 Veje, stier og fællesarealer.

1. Veje, stier, vendepladser og grønne områder udlægges i overensstemmelse med planerne og skal stedse udgøre et fællesareal for samtlige af planernes parceller.
2. Veje, stier og vendepladser vedligeholdes af grundejerforeningen.
3. Parkering på veje og stier må ikke finde sted, På hver parcel skal der være mindst én parkeringsplads

§3 Benyttelse.

1. På arealet må kun opførelse bebyggelse, der alene anvendes til beboelse (nat ophold) i tidsrummet 1. april til 30. september, og udenfor dette kun i kortvarige ferieophold, weekends og lign.
2. På de enkelte medlemmers parceller må der ikke drives nogen form for næringsvej (heller ikke pensionat virksomhed) eller haves oplagring af nogen slags. Der må ikke anbringes nogen form for reklame. Retten til eventuel næringsvej tilhører alene grundejerforeningen.

§4 Bebyggelsens omfang og placering

1. På hver parcel må kun opføres ét fritidshavehus foruden eventuel carport/garage og udhus. Dog tillades opført gæstehus, hvori der ikke må indrettes køkken.
2. Bebyggelsesprocenten må ikke overstige 10%, beregnet efter bygge Lovgivningens bestemmelser
3. Ethvert fritidshavehus og eventuelt gæstehus skal holdes mindst 5 meter fra naboskel, mindst 5 meter fra skel mod vej, vendeplads og sti.
4. Carport/garage, udhus og lign. mindre bygninger må ikke anbringes nærmere end 2½ meter fra naboskel og skel mod sti og lign. dog tillades carport/garage anbragt mindst 1 meter fra skel mod vej.

§5 Bebyggelsens udformning

1. Bygninger må ikke opføres med mere end én etage, og højden fra terræn til den linie, hvor ydervæg og tagflade mødes, må ikke overstige 3 meter.
2. Uden tilladelse fra grundejerforeningen må der til udvendige bygnings-sider (også vinduer og døre) ikke anvendes brugte materialer.
3. Udvendige overflader, herunder tagflader skal fremstå i afdæmpede farver, i hovedsagen bestående af jordfarver.

7. Vandmålere

7.1. Der anbringes ikke vandmålere i de enkelte ejendomme

Nye installationer skal dog udføres således, at de ikke skal ændres væsentligt ved eventuelt senere måleropsætning.

8. Ansøgning

Forinden noget arbejde vedrørende nye installationer eller ændring i eller udvidelser af bestående installationer påbegyndes, skal vandforsynings og byrådets tilladelse være indhentet. Ansøgningen herom samt om indlægning, afbrydelse eller ændring af stikledninger indgives enten på Danske Vandværkers Forenings normalblanketter eller på vandforsynings særlige blanketter, der udleveres vederlagsfrit. Ansøgningen skal blandt andet indeholde oplysning om vandforbrugets størrelse.

9. Opretholdelse af tryk og forsyning

9.1. Vandforsyningen skal til enhver tid tilstræbe at opretholde tilfredsstillende forsyningsforhold, men har dog ingen pligt til at holde noget mindste tryk i vandledningsnettet ud for de enkelte ejendomme

9.2. Ved aflukning af vandledninger vil der normalt blive givet andelshaverne eller deres repræsentanter et rimeligt varsel, men vandforsyningen kan ved ledningsbrud og andre særlige forhold foretage aflukninger uden varsel.

9.3. Enhver forbruger må, uden at have krav på erstatning, tåle de ulemper, der måtte opstå ved svigtende levering som følge af ledningsbrud, strømsvigt eller anden force majeure eller som følge af ledningslukninger, reparationer og udskylning af ledninger m.m.

9.4. Vandforsyningen kan, uden at der kan gøres krav på erstatning herfor, træffe bestemmelse om indskrænkning af vandforbruget eller visse dele af det, når den findes, at vandværkets drift eller hensynet til vandforekomsterne gør det nødvendigt, herunder indskrænkninger med hensyn til vanding af haver i tørkeperioder. Regionsrådet kan pålægge vandforsyninger at træffe en sådan bestemmelse.

10. Vandspild

10.1. Vandet fra vandforsyningen må, bortset fra brand eller andre nødstilfælde, ikke benyttes til andet formål eller i større mængde end den benyttelse, som vandforsyningen har fastsat, eller som rimelighed kan antages at ville finde sted fra de tilladte installationer. Spild af vand ved mangelfuld lukning af vandhaner eller ved anden uforsvarlig adfærd skal undgås.

Rindende vand må ikke bruges til køleformål, med mindre der er givet særlig tilladelse fra vandforsyningen.

6. Vandinstallationer.

6.1. Alt arbejde ved vandinstallationer, herunder jordledning på privat grund, skal udføres af autoriserede vandmestre eller af vandforsyningen og skal overholde gældende forskrifter, udførte arbejder skal, bl.a. med henblik på eventuel besigtigelse. Færdigmeldes til vandforsyningen, der underretter bygningsmyndigheden.

6.2. Apparater, filtre og armaturer m.v., der tilsluttes vandledningsnettet, skal være godkendt af boligministeriet, byggestyrelsen (VA-godkendelse)

6.3. Finder vandforsyningen, at trykforholdene i en ejendom kan ventes at blive utilfredsstillende, kan den forlange, at der opstilles et trykforøgelsesanlæg i forbindelse med ejendommens ledningsnet efter vandforsyningens nærmere forskrifter, men ved andelshaverens foranstaltning og for hans regning.

6.4. Ved ombygning af en ejendom kan vandforsyningen forlange, at vandinstallationerne ændres ved andelshaverens foranstaltning og for hans regning, når dette skønnes af betydning for det kommende vandforbrug.

6.5. Vandinstallationerne skal udføres benyttes og vedligeholdes på en sådan måde, at der ikke er fare for forurening af vandet eller findes utætheder eller på anden måde voldes ulemper. Hvis det konstateres eller må formodes, at der er utætheder eller andre fejl, skal andelshaveren sørge for, at installationerne snarest muligt gennemgås og i fornødent omfang bringes i orden. Udgifterne herved afholdes af andelshaveren. Arbejdet skal udføres af en autoriseret vandmester. Brugere af ejendommen skal snarest anmelde konstaterede eller formodede fejl til andelshaveren.

Hvis fejlen har haft betydning for ejendommens vandforbrug, skal andelshaveren underrette vandforsyningen om forholdet.

Vandforsyningen kan pålægge andelshaveren at lade foretage de foranstaltninger, som vandforsyningen finder ønskeligt af hensyn til vandinstallationernes forsvarlige funktion, blandt andet til sikring af vandet mod forurening. Sådanne foranstaltninger skal til stadighed holdes i god stand, og de må ikke fjernes eller ændres uden vandforsyningens tilladelse

Andelshaveren er forpligtet til at holde ubenyttede installationer aflukket og tømt for vand.

Vandforsyningen kan forlange installationer i ubenyttede bygninger afbrudt på forskriftsmæssig måde.

6.6. Når en andelshaver forsømmer de forpligtigelser, som efter ovenstående påhviler ham med hensyn til vandinstallationerne, kan kommunalbestyrelsen efter indstilling fra vandforsyningen lade arbejdet udføre på hans bekostning.

4. Opstilling af campingvogne, skurvogne og lign. Er ikke tilladt selvom de ombygges. På en ubeboet parcel må en campingvogn eller villatelt kun stå i 2 år, dog skal de fjernes, hvis der inden 2 år er gået er opført et hus på parcellen. Campingvogne må højst stå på en bebygget parcel i 3 uger pr. sæson.
5. Byggelovens bestemmelser og grundejerforeningens regulativer om byggeri skal nøje overholdes.

§6 El, vandforsyning og afløb.

1. Medlemmerne må respektere og tåle fremføring af EL gennem luftledning eller jordkabler samt vandforsyningsledninger, dræn med mere
2. Ændringer eller tilslutninger til vandledningsnettet eller opsætning af tæppesteder må ikke foretages uden grundejerforeningens godkendelse. Stophaner tilhører O.F.s grundejerforening og må ikke flyttes uden dennes godkendelse.
3. Afløb for hus spildevand (Køkken, bad og toilet rum og lign.) må kun etableres efter godkendelse fra Slagelse Kommune.

§7 Hegn.

1. Parcellernes grænser må angives ved levende hegn eller dyre hegn. Højden af dyre hegn må ikke overstige 1 meter. Enhver form for murværk, plankeværk, raftehegn er forbudt. ([I øvrigt henvises til hegnsloven](#)).

§8 Beplantning.

1. Ved beplantning i skel, såvel som ved parcellerne beplantning, er medlemmerne forpligtiget til at rette sig efter de forskrifter, som grundejerforeningen måtte give. Grundejerforeningen kan påbyde træfældning eller beskæring, hvor en beplantning er til gene for andre.
2. Al beplantning over 1 meter ud mod veje skal holdes 1½ meter fra vejskel, både for at forhindre at grene går ud over kørebanen, og også fordi, vandledninger flere steder er nedgravet på grundene langs med vejen. Beplantning skal holdes 1½ meter fra midten af grøft.

Fortsættes på næste side →

§9 Grundejerforeningen

1. Alle parceller er og skal være tilsluttet grundejerforeningens O.F. Omegnens Fritidshaveforening - og derved underkastet dens vedtægter, love og regulativer.
2. Slagelse Kommune er bekendt med Omegnens Fritidshaveforenings formål og vedtægter og eventuelle senere lovligt vedtagne ændringer meddeles kommunen.
3. Alle parcellerne skal betale det af grundejerforeningen fastsatte kontingent og årlige omkostningsbeløb, som pålignes parcellerne i henhold til nærværende deklaration eller grundejerforeningens vedtægter.
4. På O.F.s lokalgeneralforsamling vælges hvert år en lokalbestyrelse, der har tilsyn med området. Medlemmerne skal i enhver henseende rette sig efter lokalbestyrelsens anvisninger og henstillinger.
5. Det enkelte medlem er erstatningspligtig for skader forvoldt af ham eller hende på kollektive installationer. hermed vandledninger, el-ledninger, drænrør, grøfter med videre.

§10 Ordensbestemmelser.

De til enhver tid vedtagne ordensbestemmelser skal overholdes.

§11 Dispensationer og Påtaleret.

1. Påtaleretten tilkommer lokalbestyrelsen og O.F. samt Slagelse Kommune for så vidt angår § 1 til § 9 inkl.
2. Overtrædes deklarationens bestemmelser, og bringes forholdene ikke indenfor en nærmere angivet frist i overensstemmelse med bestemmelser, er lokalbestyrelsen berettiget til at lade de nødvendige arbejder udføre på det enkelte medlems regning.
3. Dispensationer fra denne deklaration kan meddeles, når dispensationen er forenelig med hensynet til at opretholde karakteren af det sommerhusområde, som det ved servitutten tilstræbes at skabe. Dispensationer, som hører under kommunens bygningsmyndighed kan kun meddeles, når grundejerforeningens bestyrelse indstiller til dispensation. Dispensationer fra deklarationen i øvrigt: Meddeles af grundejerforeningens bestyrelse.

§12 Tinglysning. Denne deklaration tinglyses som servitutstiftende. (1992)

NB! Bestyrelsen tilstræber at tilrette deklarationen, samt dispenserer i henhold til gældende lovgivning.

3. Ret til forsyning af vand

Enhver andelshaver har ret til forsyning af vand til almindelig husholdningsbrug.

Indlæggelse af og forsyningen af vand sker på de vilkår, som er fastsat i regulativet og foreningens vedtægt.

4. Forsyningsledninger

4.1. Forsyningsledninger anlægges af og tilhører vandforsyningen. Vandforsyningen bestemmer, hvornår forsyningsledninger skal anlægges, jfr. Dog vandforsyningsloven §§ 29 og 45-48.

4.2. Brandhaner og forsyningsledninger anbringes efter byrådets anvisning og betales af kommunen.

Byrådet kan forlange, at forsyningsledninger af hensyn til deres funktion ved brandslukning anlægges med større ledningsdimension end ellers nødvendigt; merudgiften herved betales af kommunen.

4.3. Forsyningsledninger vedligeholdes af forsyningen

4.4. Hvis forsyningsledninger fremføres over privat grund, skal retten til deres anlæg og benyttelse sikres ved en deklaration, der skal tinglyses på de respektive ejendomme.

5. Stikledninger.

5.1 Stikledninger anlægges af og tilhører vandforsyningen.

5.2. Hver ejendom skal normalt have sin særskilte stikledning, og der vil i almindelighed kun blive tilladt én stikledning til hver ejendom.

5.3. Andelshaverne skal omgående give vandforsyningen meddelelse om indtrufne eller formodede fejl, herunder utætheder, ved stikledninger og stophaner. Brugeren af et vandingsanlæg skal snarest anmelde enhver fejl til andelshaveren

5.4. Stikledninger vedligeholdes af vandforsyningen

1. Indledende bestemmelser

1.1 Dette regulativ er udfærdiget i medfør af §55 i lov nr. 299 af 8. juni 1978 om vandforsyning m.v. (vandforsyningsloven) af Korsør byråd efter forhandling med Omegnenes Fritidshaveforening, Lokalafdeling Frølunde Feds vandforsyning.

1.2. Bestemmelserne om driftbidrag har hjemmel i vandforsyningslovens §53, stk. 1. Driftbidrag kan omfatte afgift og afgift pr. m³ leveret vand. Bidraget indgår i lokalkontingentet og fremgår af lokalafdelingens budget og regnskab.

1.3. Bestemmelserne om brandværnsforanstaltninger har hjemmel i § 15 i lov nr. 1054 af 23. december 1992, beredskabsloven

1.4. Bestemmelserne om installationsarbejders udførelse ved autoriserede vandmestre har hjemmel i lov nr. 250 af 8. juni 1978 om gas installationer og installationer i forbindelse med vand- og afløbsledninger.

NB: Betegnelsen bruger omfatter lejeren af ejendom

1.6. Ved vandforsyningens hovedanlæg forstås i dette regulativ hovedjordledningen fra Broholmvej, vandværksbygningen med alle installationer samt hovedledningen fra vandværksbygningen til forsyningsnettet.

Ved vandforsyningens forsyningsledningsnet forstås ledningssystemet til transport af vand til forsyning af ejendommene gennem direkte tilsluttede stikledninger.

Ved stikledning forstås ledningen fra en forsyningsledning til grænsen af vedkommende parcel, herunder en eventuel stophane på ledningen. Ved en jordledning på en parcel forstås stikledningens forlængelse fra parcellens grænse til bebyggelsen på ejendommen.

1.7. Andelshaveren på en ejendom, der får vand fra vandforsyningen, skal underrette eventuelle brugere af ejendommen om deres forpligtelser efter regulativet.

2. Vandforsyningens styrelse

Omegnens Fritidshaveforening, Lokalafdeling Frølunde Feds vandforsyning ejes af Omegnens Fritidshaveforening og drives af Lokalafdeling Frølunde Fed.

Vandforsyningens driftbidrag, der indgår i lokalkontingentet, skal godkendes af byrådet, jfr. Afsnit 13.

Om vandforsyningens styrelse gælder i øvrigt bestemmelserne i foreningens vedtægt.

Renovation

Afhentning af dagrenovation på den enkelte parcel, aftales med Slagelse Kommune. Service telefon: 58 57 38 50
eller Mail: affaldsordning@slagelse.dk

Oplysninger fra kommunens regulativ for affald.

- Affaldsbeholdere skal stå på fast underlag og være nemt at komme til for skraldemanden.
- Sækken skal kun fyldes til stregen og veje det angivne max vægt
- Ekstra sække er kun til lejlighedsvis ekstra affald
- Der skal benyttes KLARE sække til affald, som husstanden selv afleverer på Genbrugsstationen.
- For sommerhuse med sæsontømning gælder, at affald afhentes fra ugen før folkeskolens påskeferie til ugen efter skolens efterårsferie. Der er ingen tømning i vinterhalvåret for andre end de som har helårstilladelse til at bo på Frølunde fed

I øvrigt henvises til nedenstående genbrugspladser med deres Åbningstider samt på hjemmesiden: www.kavo.dk og OF-udhængsskab på klubhuset:

Vemmelev Genbrugsstation, Industrikrogen 2, 4241 Vemmelev
Hjemmeside: www.kavo.dk

Korsør Genbrugsstation, Møllevangen 62, 4220 Korsør

NB! Åbningstiderne kan ses i lokalbladene under INFO siden eller i udhængsskabene.

Græsaffald.

Det er fortsat muligt at køre græsaffald med trillebør ind bagerst på pladsen. Det er det opmærkede område for haveaffald til venstre for bålpladsen. Hvis alle følger henvisningen, kan ordningen bevares fremover.

Ordensbestemmelser

Deklarationens §10 dækker følgende:

1. Parcellerne skal holdes i ordentlig ren og ryddelig stand. For at undgå spredning af ukrudt og skadedyr skal græsset på alle parceller slås mindst en gang hver sommer, og være nyslået til Skt. Hans. Efter Skt. Hansdag vil de parceller der ikke er nyslået blive foran lediget slået af lokalbestyrelsen, på medlemmets regning.

Hvis en parcel efter henstilling fra lokalbestyrelsen ikke har efterkommet henstillingen vil vedtægternes § 18 og 19 blive bragt i anvendelse.

N.B. Denne ændring er vedtaget på generalforsamlingen den 18. marts 2001

2. Anvendelse af græsslåmaskiner, kædesave og lignende motordrevne maskiner er kun tilladt:

På hverdage mellem kl. 09.00 og 20.00

På søn- og helligdage kl. 09.00 og 12.00

3. Støjende adfærd til ulempe for andre er ikke tilladt. Radio, gramofon, fjernsyn, DVD, båndoptagere eller lign., samt musikinstrumenter må kun benyttes, når det kan ske uden gene for andre.
4. Der må ikke holdes husdyr udover hunde og katte. Hunde skal holdes i snor og må ikke strejfe om, og være til gene for andre. Ved luftning af hunde inden for lokalområdet, er ejeren forpligtet til at medbringe pose til fjernelse af hundens efterladenskaber.

Regulativ

For

Omegnens fritidshaveforening

Lokalafdelingen Frølunde Fed

Vandforsyning

Bålafbrænding

Bålafbrænding i haverne er ikke tilladt jf. Slagelse kommunes regulativ.

Vedr. Sankt Hans bål.

Husk! at der først må lægges grene på bålpladsen fra 1 uge før vi afholder Sankt Hans bål

Det er **kun** grene der må komme på bålet.
Der må **IKKE** lægges Stød/rødder, behandlet træværk, byggeaffald eller trykimprægneret træ på bålet, da det udvikler farlig røg. Med hensyn til stød/rødder, vil de aldrig brænde helt ud.
Hvis det opdages, at der smides andet end brændbart på bålet, vil medlemmet blive gjort ansvarlig for dette og vedkommende bliver bedt om at fjerne det igen.
Hvis ikke! - bliver det på medlemmets regning.

Haveaffald skal anbringes i området til venstre før man kommer til bålpladsen. Det er mærket med skilt, og det er **KUN** haveaffald. Der må ikke komme grene eller andet på dette sted.

Byggetilladelser

Slagelse Kommune er byggemyndighed for Frølunde Fed.

Tilladelse til byggeri til beboelse, skal altid **ansøges** hos Slagelse Kommune, **inden byggeri påbegyndes**.

Fritliggende små bygninger under 10 m². Skal **ikke anmeldes** til kommunen, men skal overholde gældende regler for afstand til skel.

I øvrigt henvises til:
Bygningsreglementet for 2008

El-/Vandinstallationer skal altid udføres af autoriserede EL-/VVS installatører.



5. Færdsel på veje og stier m.m. med motordrevne køretøjer er alene tilladt, når det sker med egentligt færdselsmæssigt formål.
6. Eventuelle færdselsskilte skal nøje følges
7. Hver parcel skal være forsynet med tydeligt vejnummer, og postkasse hvis der ikke er centralt postkassenlæg.
8. Afbrænding af affald må ikke finde sted på parcellerne.
9. Hegn, skelpæle og andre mærker må ikke fjernes eller flyttes, lige som der ikke må foretages ændringer af veje og stier. På veje må der ikke henlægges materialer af nogen art.
10. Hver parcel skal have mindst 1 parkeringsplads og indkørsel til parcellen må **kun** placeres på steder der er godkendt af grundejerforeningen.
11. Al henkastning af affald på veje, stier, grøftekanter og i grøfter med flere steder er forbudt. Affald må alene henlægges på anviste steder i overensstemmelse med regulativer om renovation.

-overtrædelse af ovenstående medfører at bestyrelsen kan henstille, at affaldet fjernes på den pågældendes regning.

12. Det er ikke tilladt at opstille campingvogne eller andre former for beboelsesvogne uden nummerplader. Men i forbindelse med en byggetilladelse, kan der hos lokalbestyrelsen, søges om dispensation. (§12 blev vedtaget på Generalforsamlingen 2005)
13. Der må ikke nedgraves eller opsættes svømmebassiner på parcellerne kun soppebassin til børn på max. 1000 liter. Endeligt vedtaget på generalforsamlingen i 2007.

Lokalbestyrelsen OF-Frølunde



SÆT FARTEN NED!!

**Max.
15 km.**

**Måske er det dit
barn, der bliver kørt ned næste gang!!**

HUSK!

Det gælder også dine gæster, håndværkere og andre. Høj hastighed giver stor støvgene.

Legeplads, boldbane og Petanqué bane

Kan frit benyttes af alle medlemmer i tidsrummet

Kl. 09.00 og 22.00



Vedr. Trailere

Nøglen til vores trailere kan til en hver tid afhentes på en angiven plads.
Se i udhængsskabet på klubhuset



Husk at trailerne er for alle medlemmer. Pas på dem, så kan vi have dem i mange år. Hvis der sker skader på dem, bedes I meddele dette til bestyrelsen. Lad være med at stille dem uden at sige noget. Hvis der opstår fejl på trailerne, skal det straks meddeles til den ansvarlige fra bestyrelsen
(se udhængsskabet)

Der gøre opmærksom på at Trailerne kun kan udlånes i max 4 timer. Aflevering senest kl. 22.00 på deres anviste faste plads ved OF-huset.

Postkasser og vejnumre

Hver parcel skal være forsynet med tydeligt vejnummer og postkasse.

Hvis du ikke har postkasse, kan du ikke modtage lokalbladet, eller andre meddelelser fra bestyrelsen.

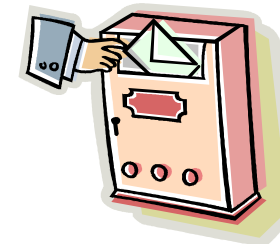

Flytning

Husk at melde flytning til OF. Det er meget vigtigt at dit parcelnummer fremgår tydeligt på flytteblanketten.